

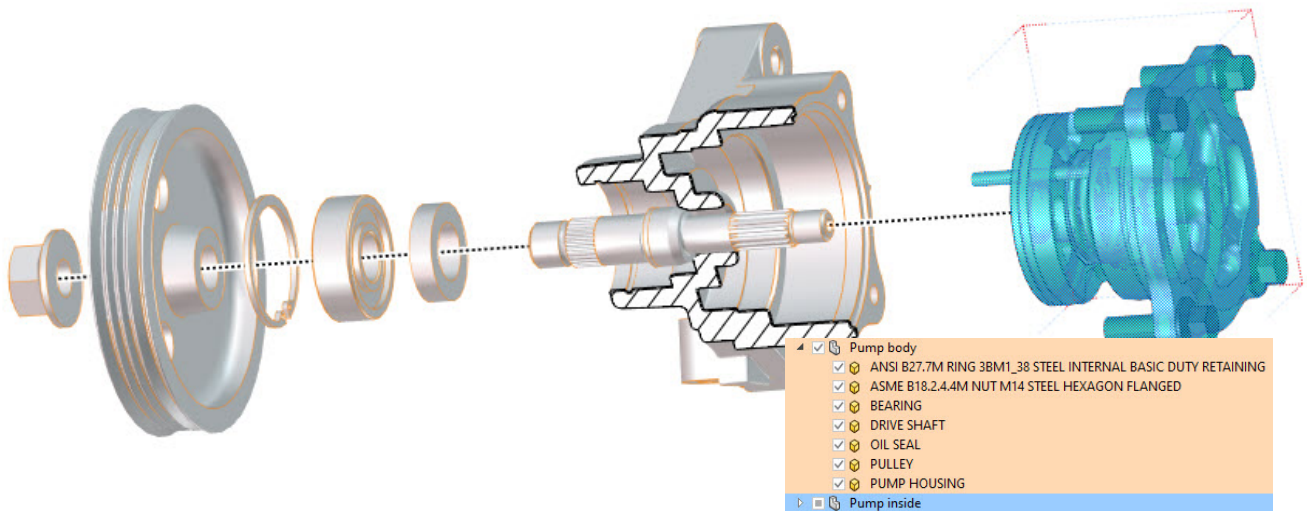

Composer Themen-Spot Einzelteile und Baugruppen



STRUKTUREN DES 3D-MODELLS

Haben Sie das schon erlebt: Ein Einzelteil zeigt sich in den Eigenschaften gelb und wird im Viewport grau dargestellt? Eigentlich ganz einfach. Das hat was mit den Baugruppen im Composer zu tun. In diesem Themen-Spot gehen wir auf den wichtigen Unterschied zwischen Einzelteilen und Baugruppen ein. Wir zeigen wie sie gehandhabt werden und welchen Nutzen man aus diesem Wissen in Ansichten und Animationen ziehen kann.

Inhalte des Trainings

- Unterschied zwischen Einzelteil und Baugruppe
- Baugruppen in Ansichten nutzen
- Auswirkung auf Stücklisten/BOM
- Auswirkung auf Animationen
- „Datei in einen Akteur pro Teil zusammenfassen“
- Baugruppen selber anlegen.

Voraussetzungen

Der Teilnehmer sollte ein gutes Wissen in der Anwendung des Composers besitzen und mindestens 2-3 Monate Erfahrung im Umgang mit Akteuren und deren Eigenschaften haben.

Schulungsumfang

2 Stunden

Hard- und Software Voraussetzungen

- Sie nutzen Ihre eigene Workstation.
- Wir empfehlen eine 2-Bildschirmlösung.
- Installierte Composer-Lizenz.
- Aktueller Web-Browser.

Ablauf

Nach Ihrer Anmeldung erhalten Sie eine Einladung via WebEx. Zum angegebenen Zeitpunkt nutzen Sie den beigefügten Einwahl-Link um an der Sitzung teilnehmen zu können.

Kosten

110 € je Teilnehmer

Für mehrere Teilnehmer eines Unternehmens, erfragen Sie bitte unsere Rabattstaffel.

Mit der Buchung einer Schulungsmaßnahme erhalten Sie außerdem die Möglichkeit unsere Handbücher mit einem Rabatt von 15% zu erwerben.

Sonstiges

Sie erhalten nach der Schulung ein Teilnahmezertifikat als PDF zugesandt.

Rückfragen zum Training bitte an info@krenko.de

